

Föreläsning 6

IE1332 Utveckling av elektronikprodukter

- Layout och jordning
- Partitionering
- PCB layout
- Principer för jordning

Kontroll över interferens

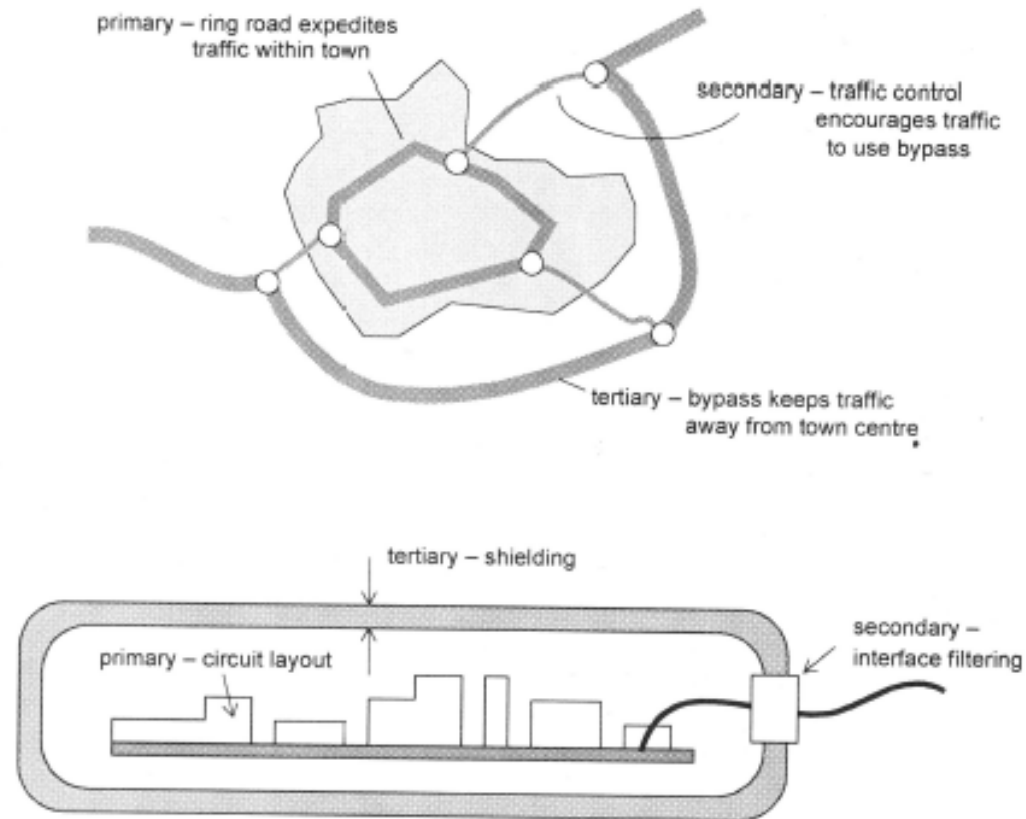

Figure 11.1 EMC control measures

Partitionering av system

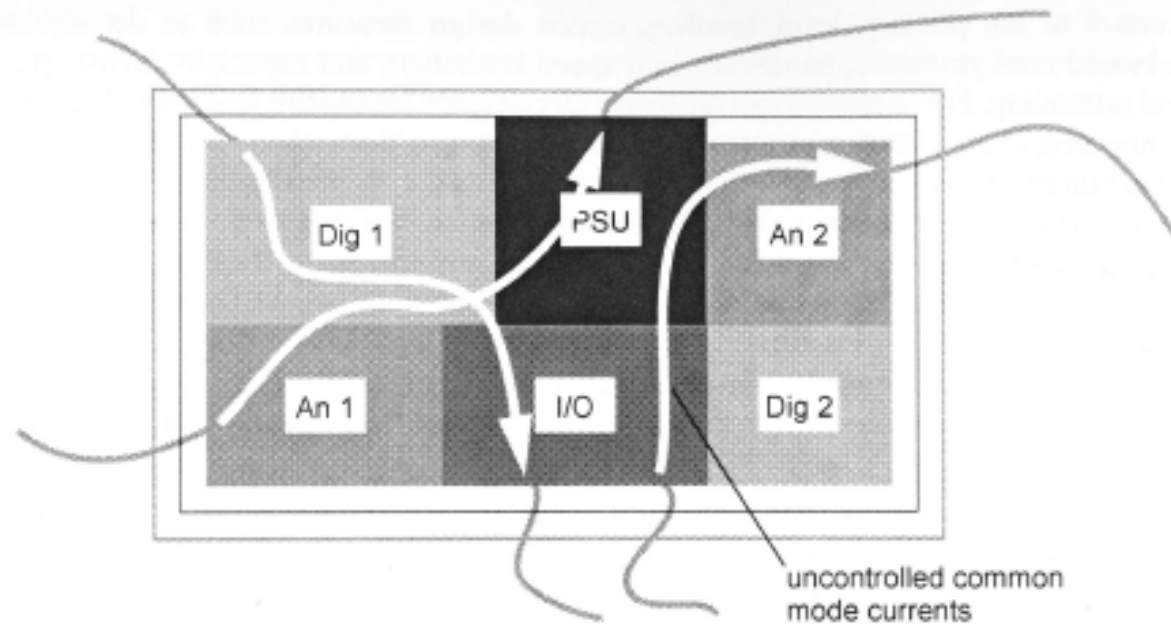

Figure 11.2 The haphazard system

Dåligt partitionerat: Dåligt definierade interface mellan delar, externa portar utspridda

Kan vara svårt att ha kontroll över emission även om man skärmar och filtrerar

Partitionering

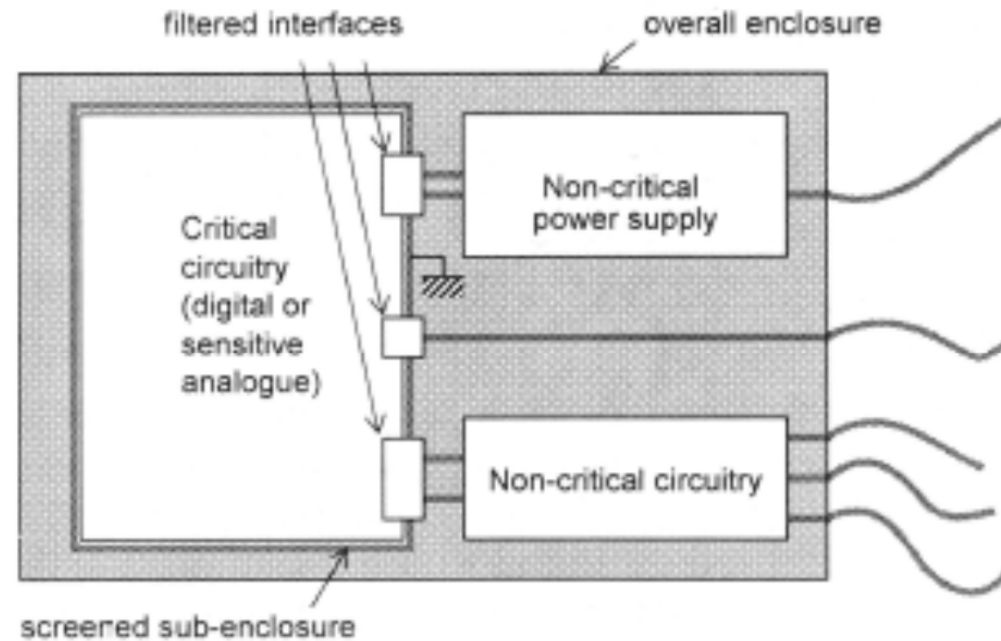

Figure 11.3 System partitioning

Separera systemet i kritiska och icke-kritiska delar ur EMC-synpunkt

Jordning

Definition på jord: en punkt, ledning eller ledningsplan som har samma potential och är referens för ett system

Meningslös definition ur EMC-synpunkt när det går strömmar i jordledningen!

Alternativ definition: en lågimpediv väg där strömmen kan återvända till källan

Exempel på returströmvägar

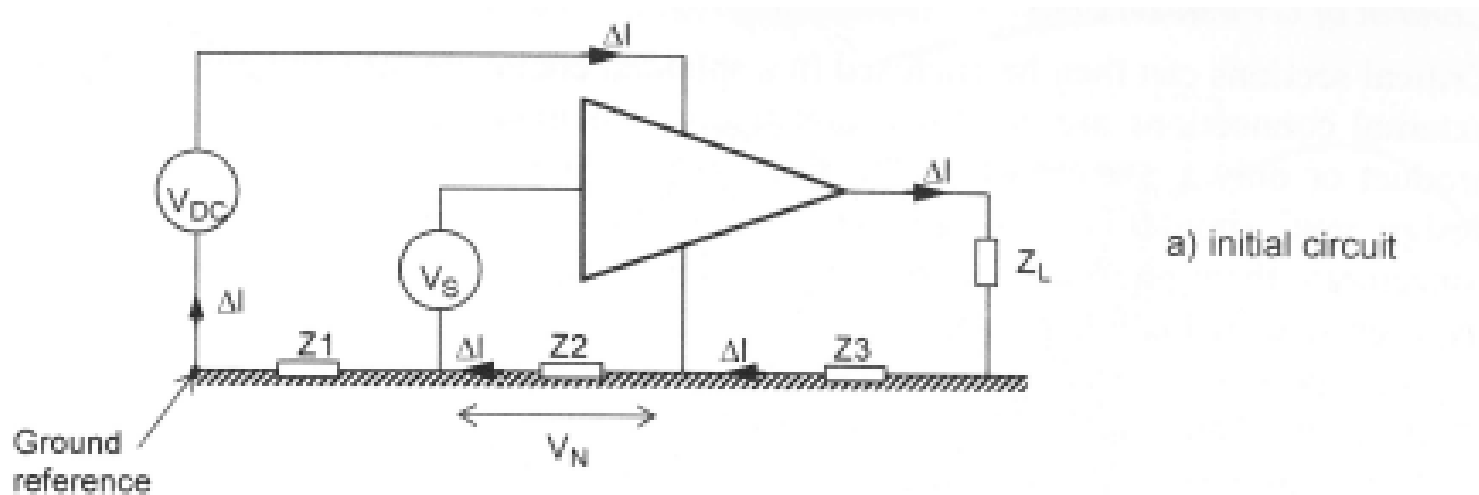

Exempel på returströmvägar

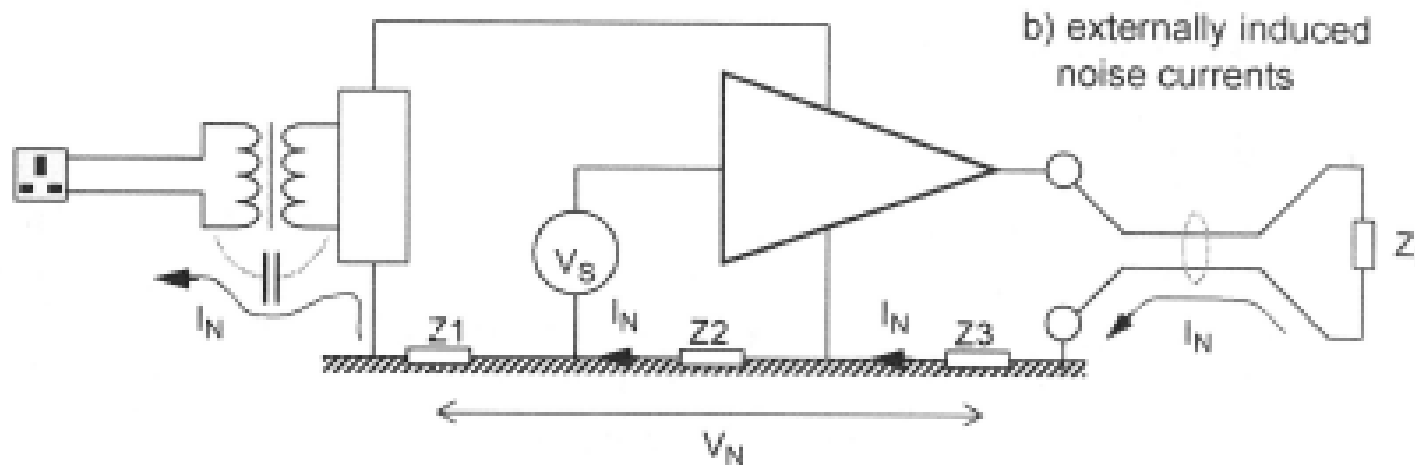

Exempel på returströmvägar

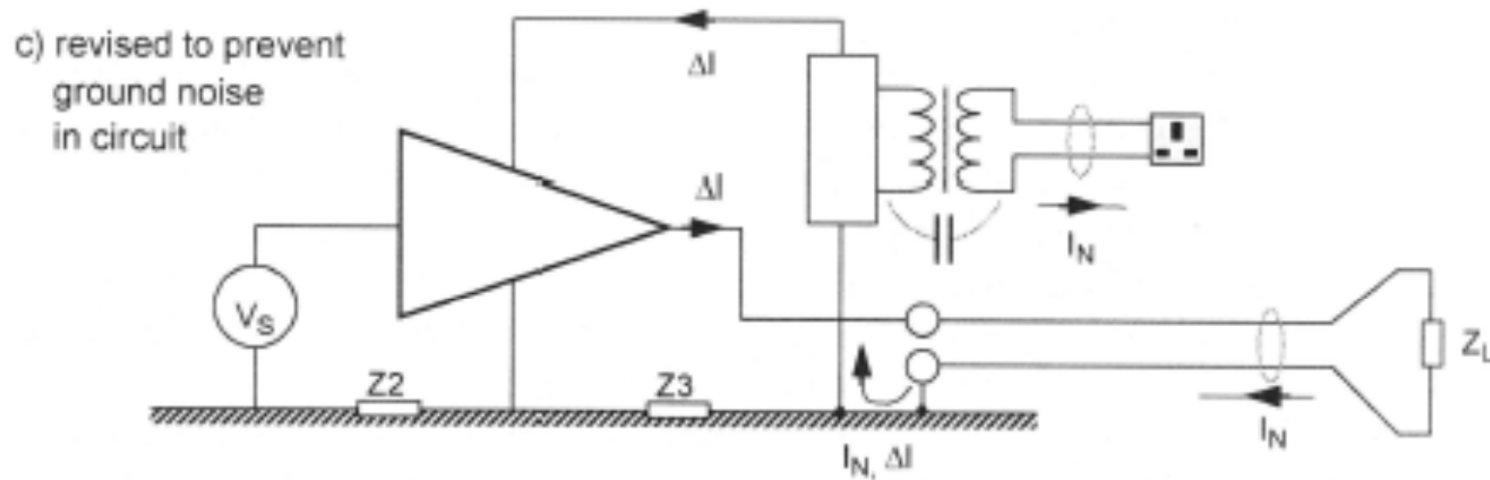
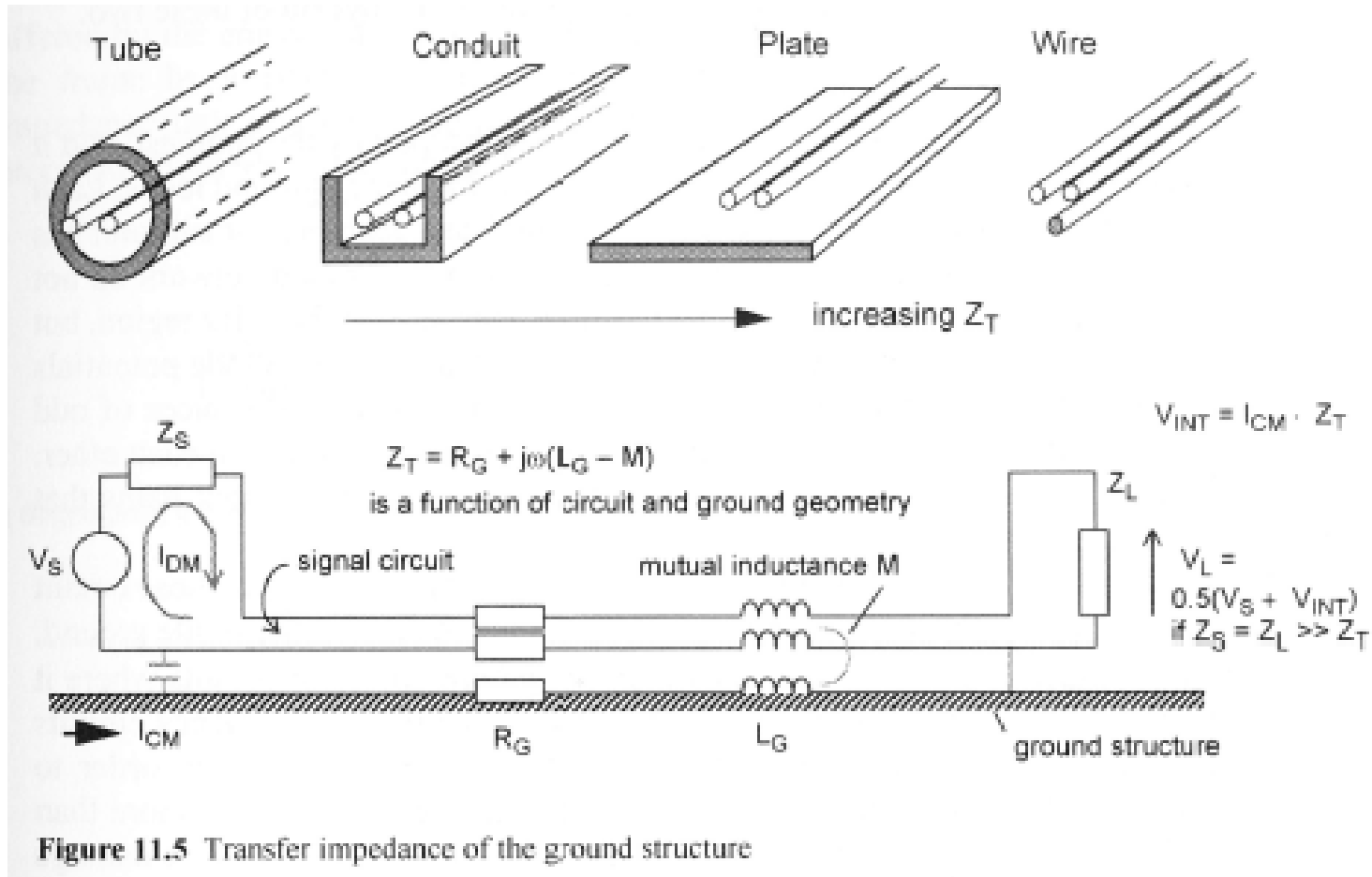
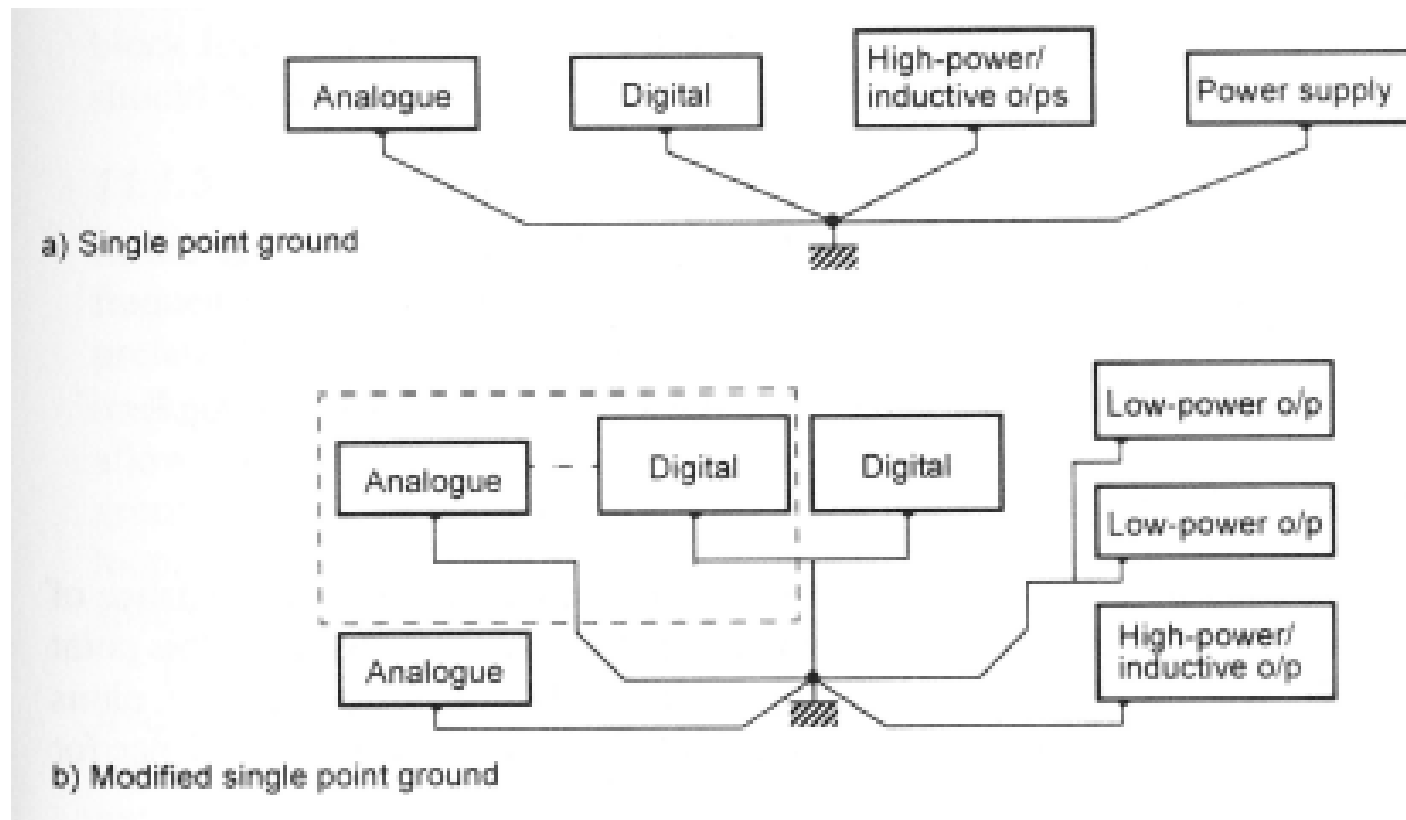

Figure 11.4 Ground current paths in an example circuit

Transfer impedance



Jordning, single point



Jordning, multi point

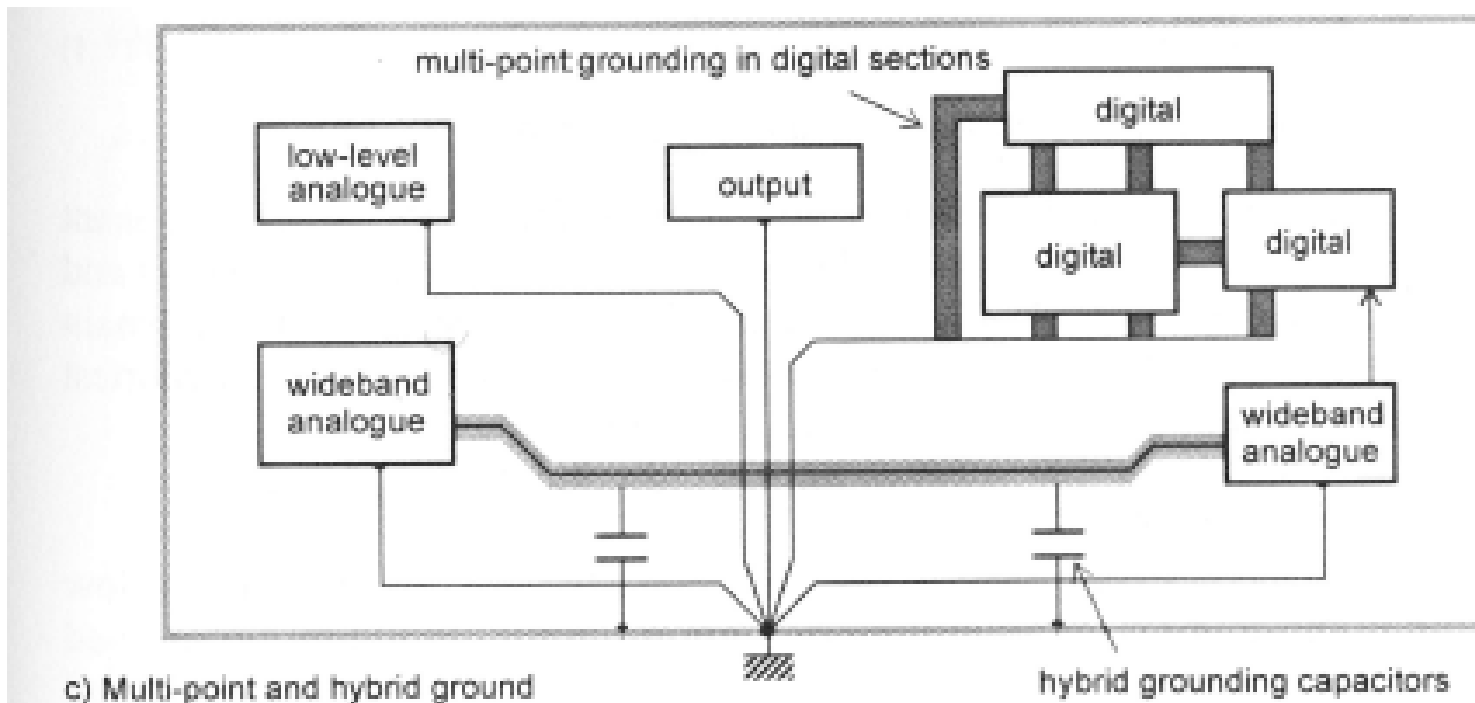

Figure 11.6 Grounding systems

Jordledningens impedans

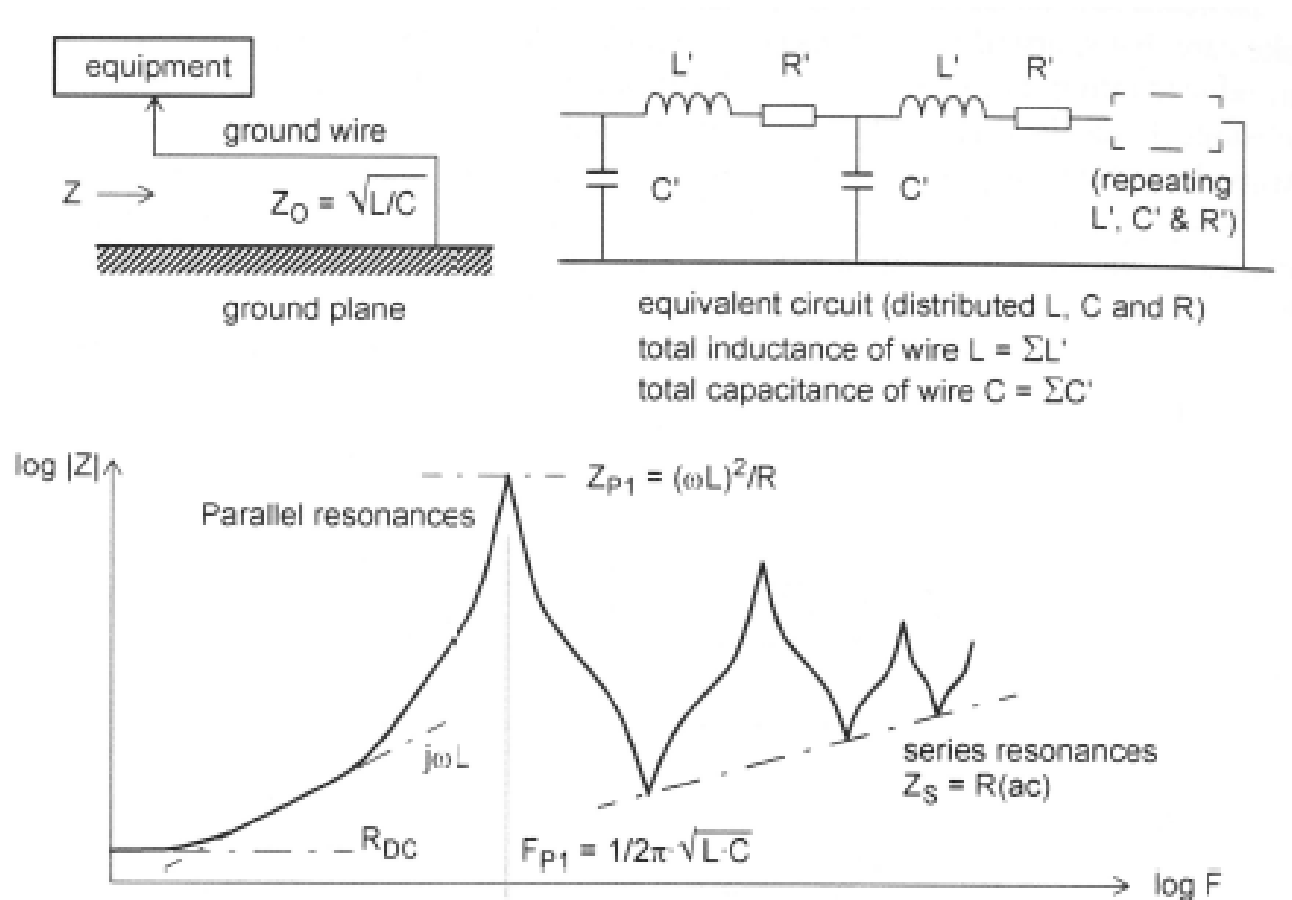

Figure 11.7 The impedance of long ground wires

Principer för jordning

Grounding principles

- All conductors have a finite impedance which increases with frequency
- Two physically separate ground points are not at the same potential unless no current flows between them
- At high frequencies there is no such thing as a single point ground

- Alla ledningar har en ändlig impedans som ökar med frekvensen
- Två fysiskt separata jordningpunkter har samma potential endast om det inte flyter någon ström däremellan
- Vid höga frekvenser existerar inte något som heter jordningspunkt

PCB-layout utan jordningsplan

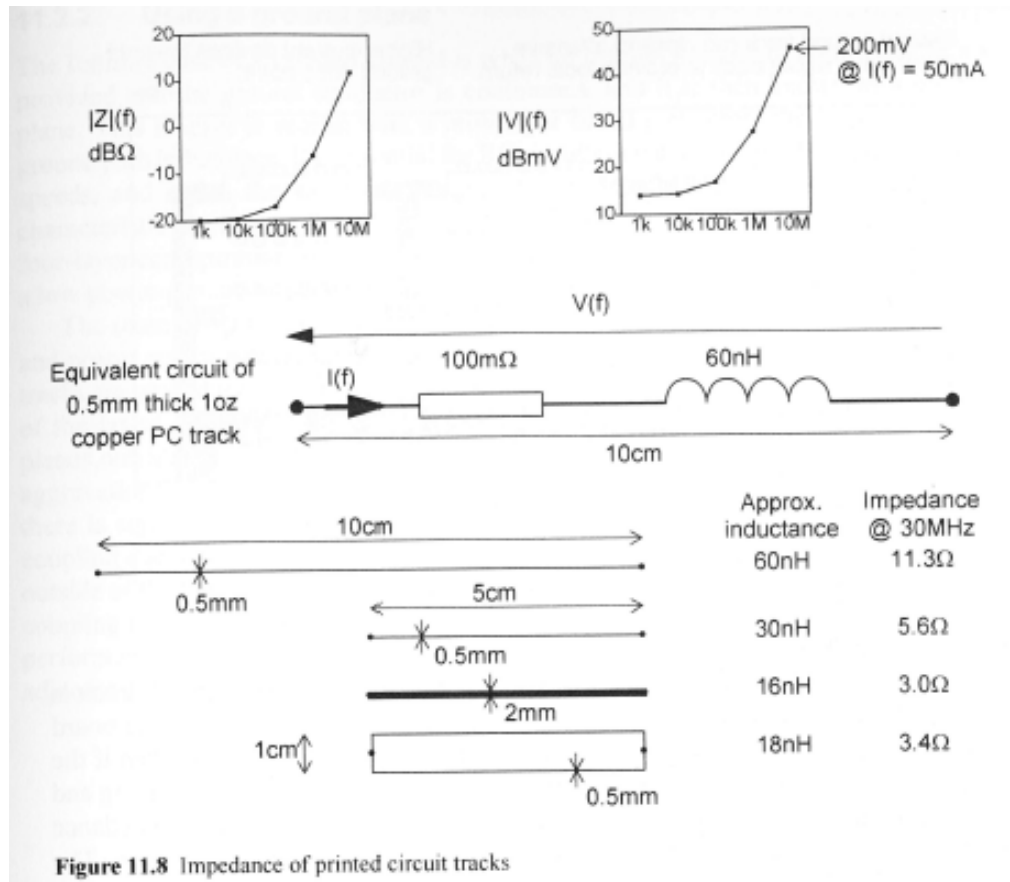

- Minimera ledningslängd, öka om möjligt bredden
- Lägg returvägen parallellt eller nära

PCB-layout med gridded ground

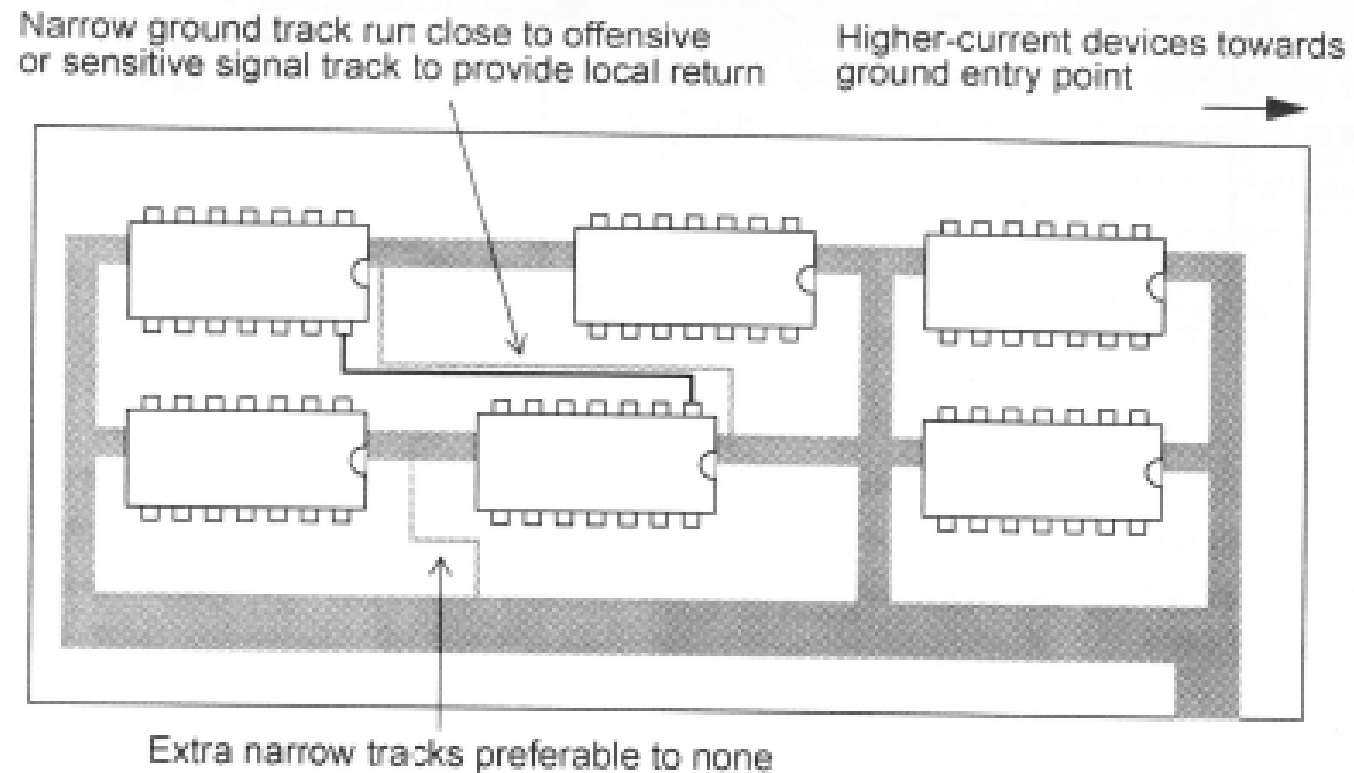

Figure 11.9 The gridded ground structure

PCB-layout, dålig jordning

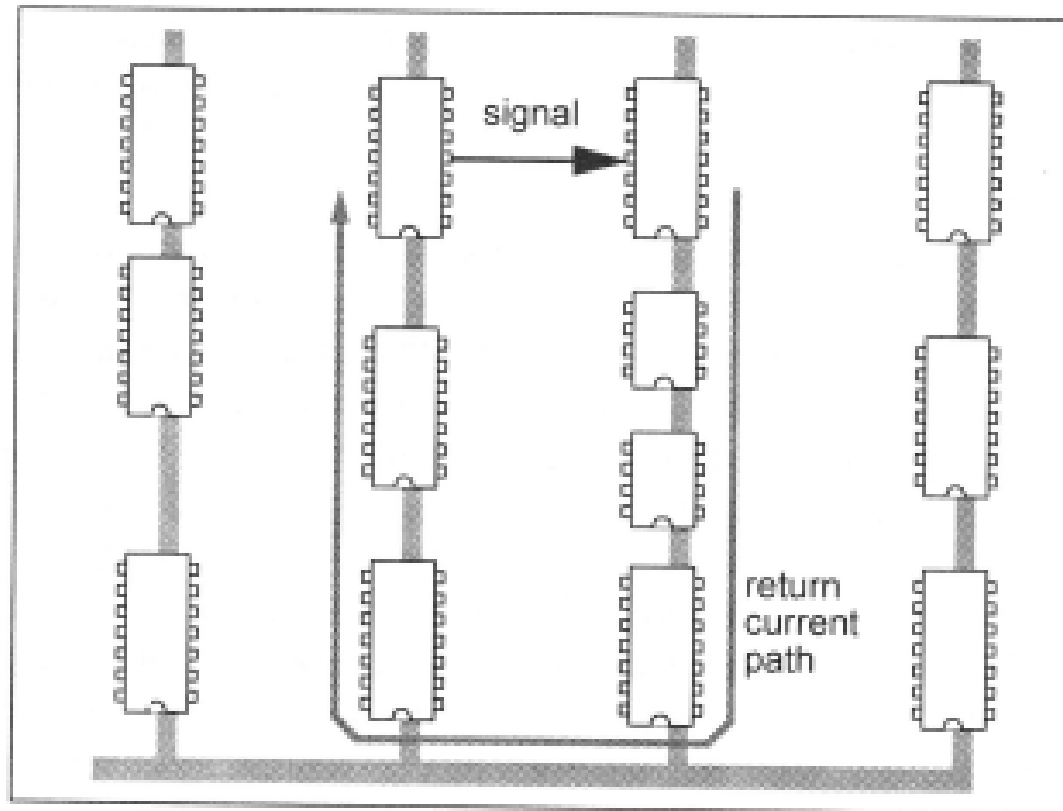

Figure 11.10 Undesirable: the comb ground structure

PCB-layout, jordplan

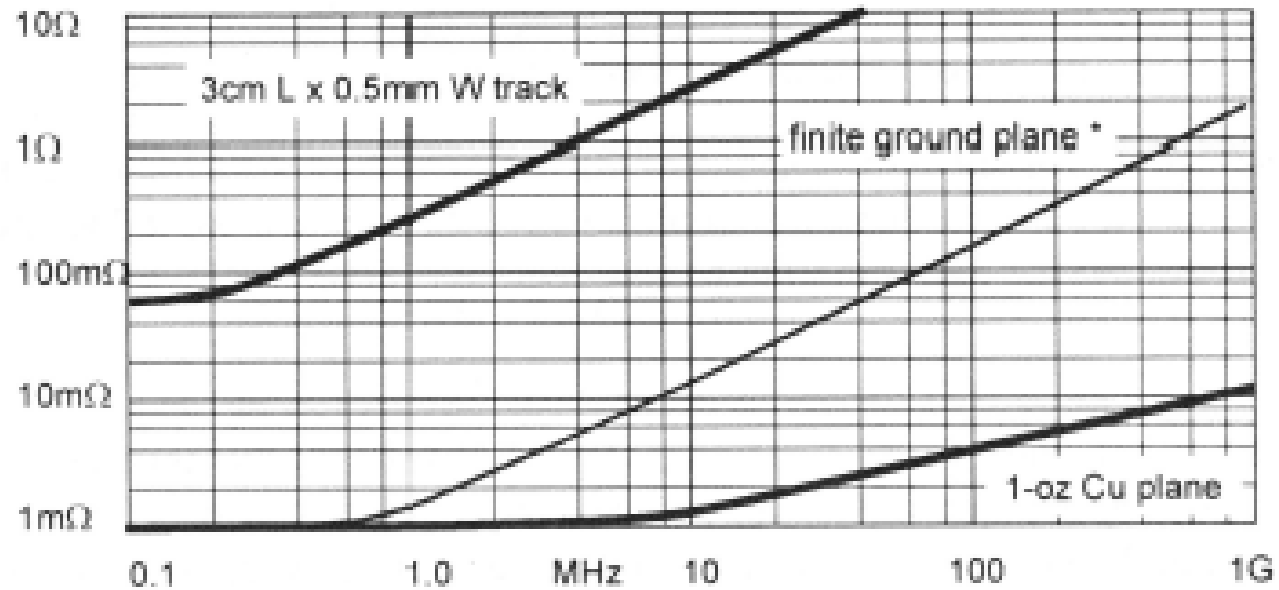
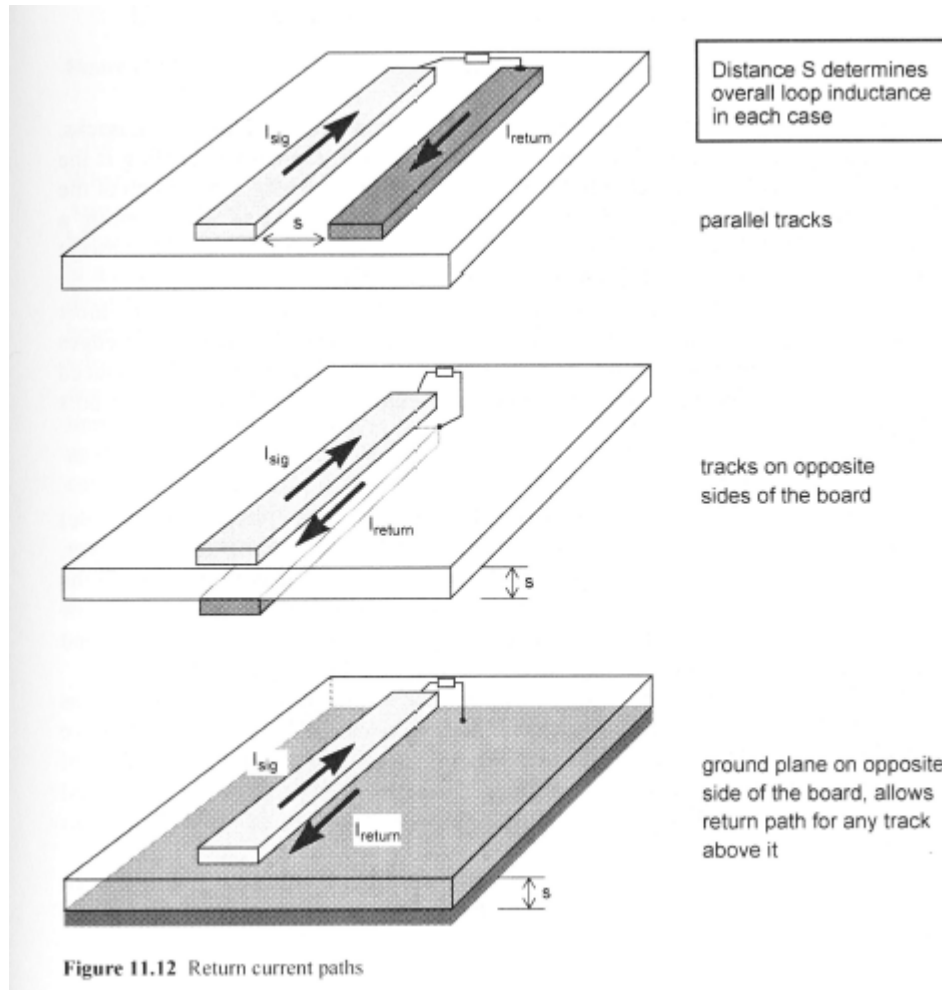

Figure 11.11 Impedance of ground plane versus track

* 5cm wide ground plane at 0.8mm under 3cm length of track, according to equation 11.3

Jordplan för billiga kort



Införa jordplan i enkla kort

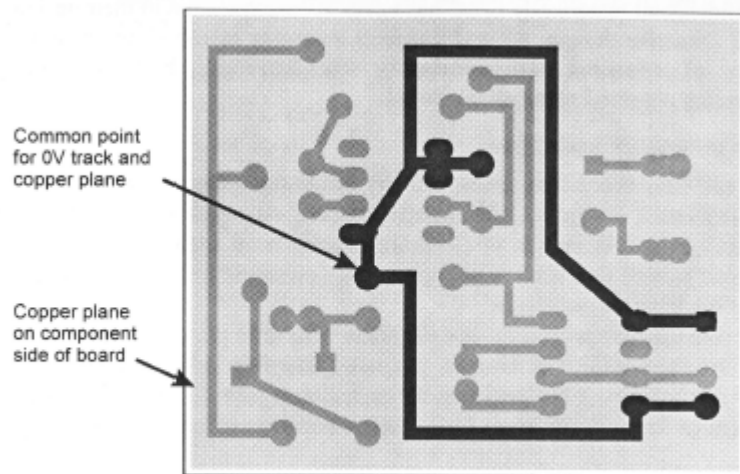

Figure 11.13 Simple copper layer added to a single-sided PCB

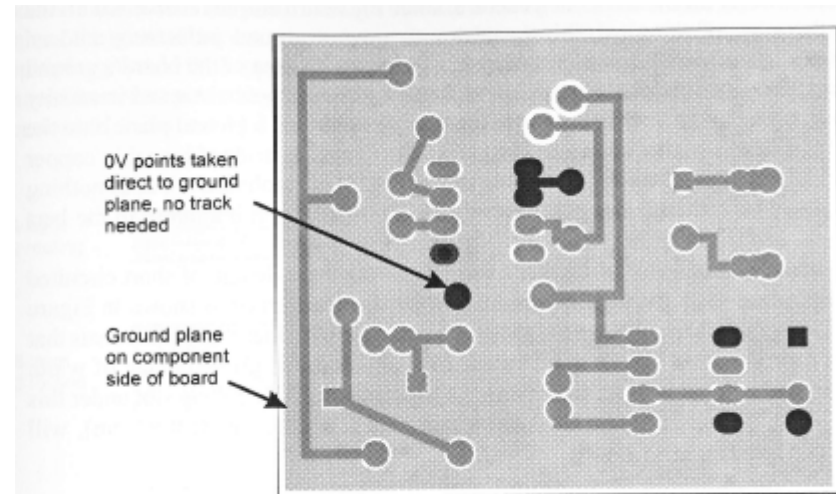

Figure 11.14 Taking all 0V connections to the ground plane

Avbrott i jordplan

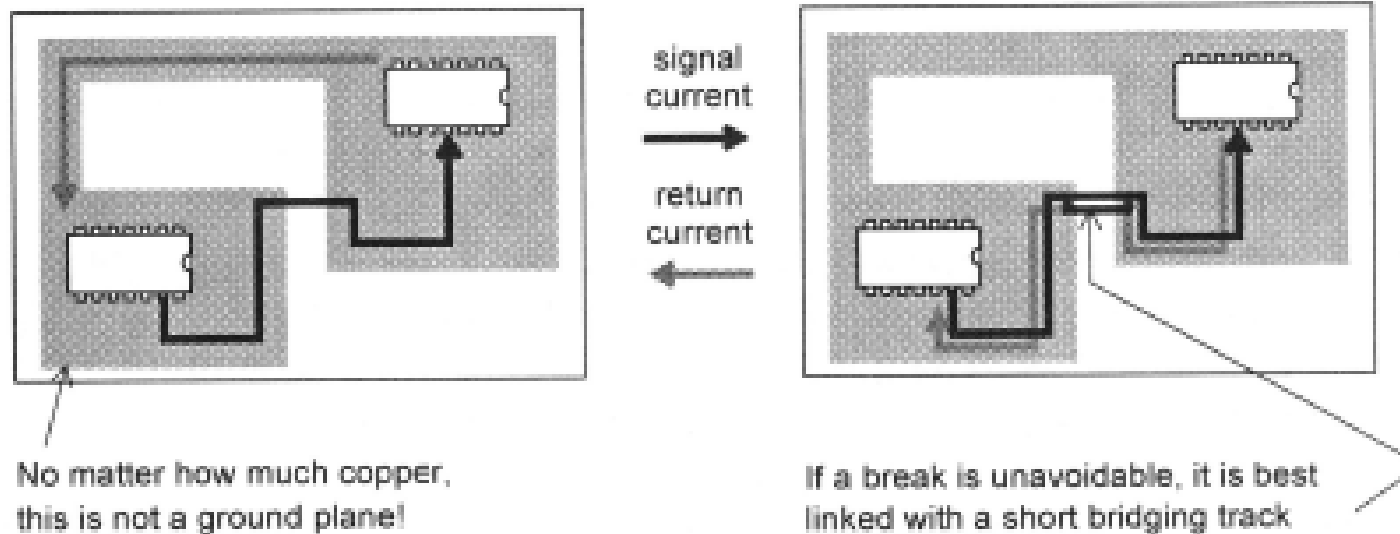

Figure 11.15 A broken ground plane

Slitsar i jordplan

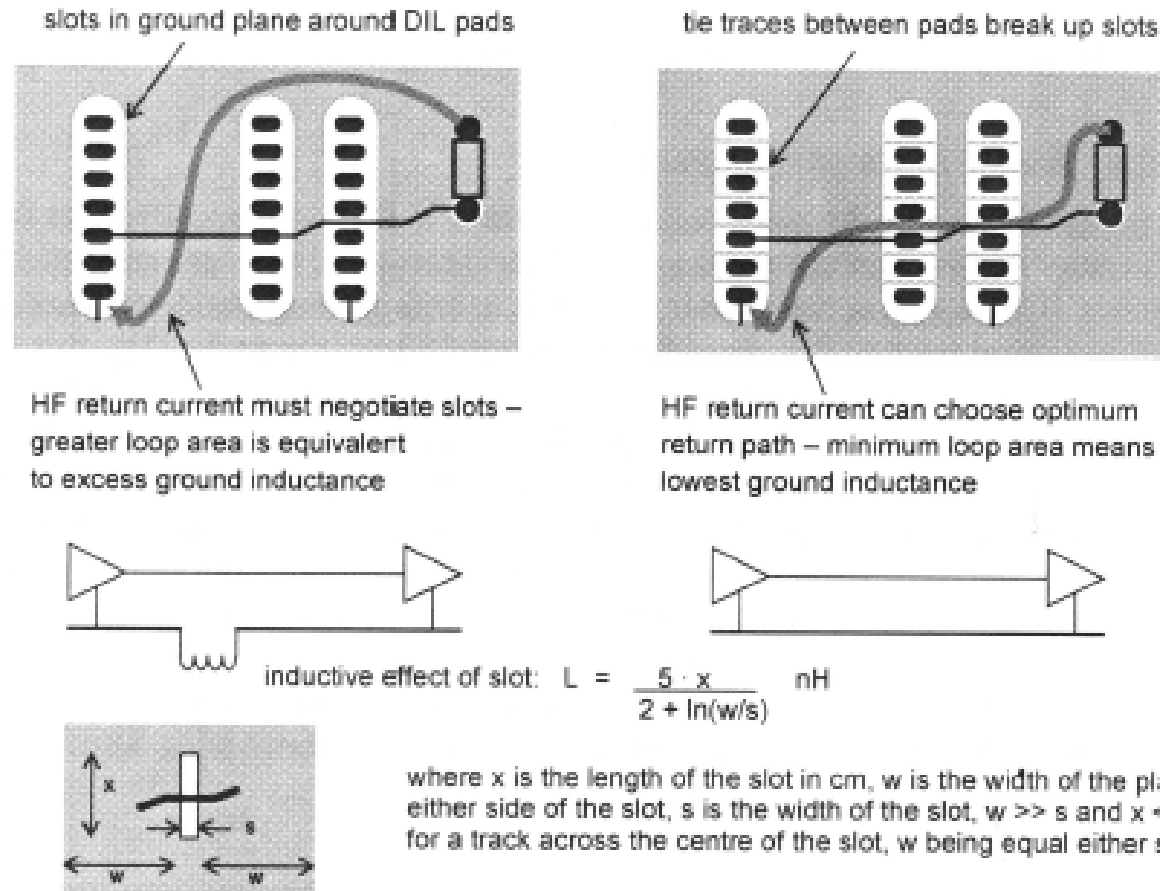
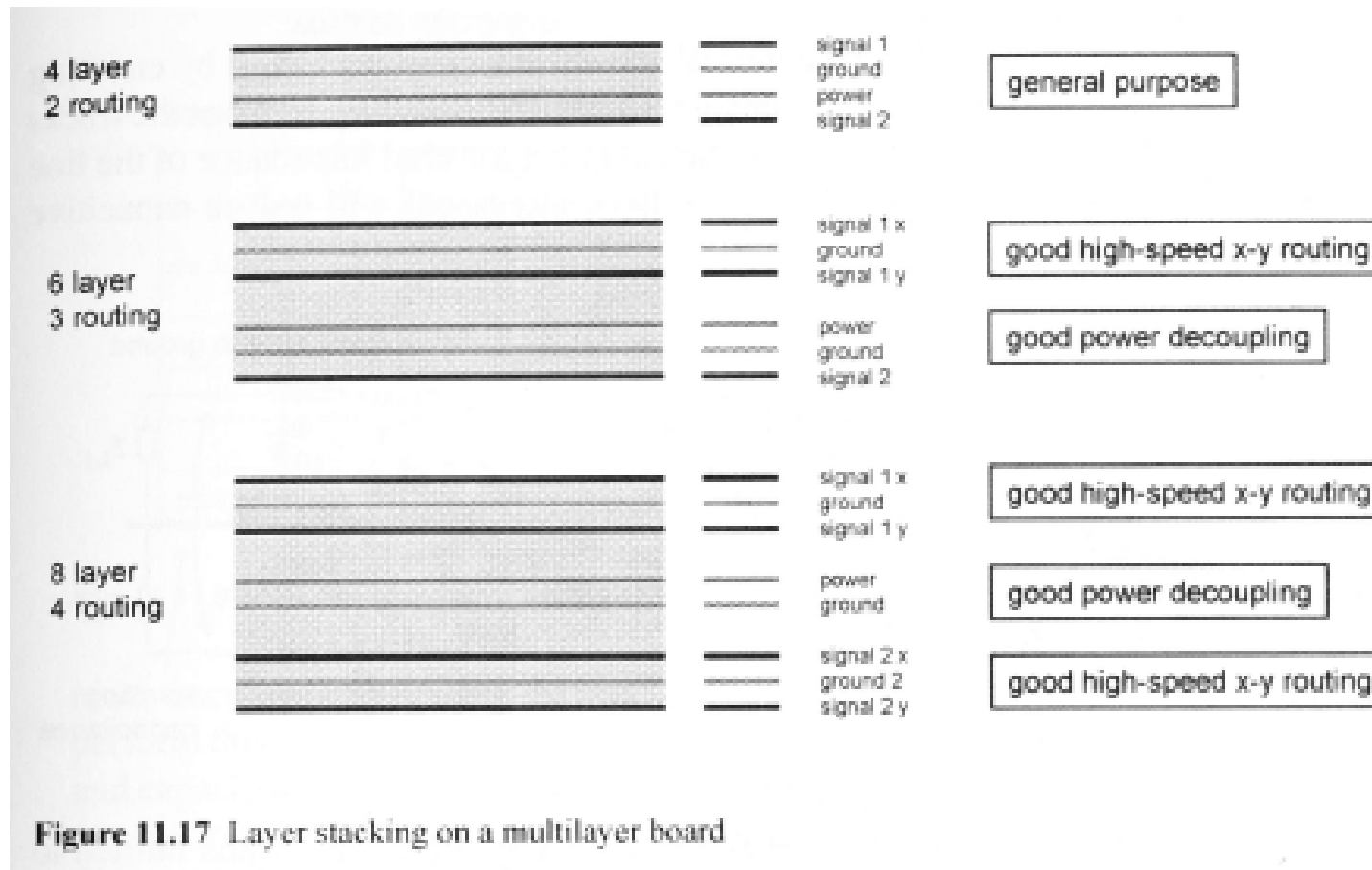

Figure 11.16 Dealing with slots at DIL pinouts

Multilayer



Interfacejord

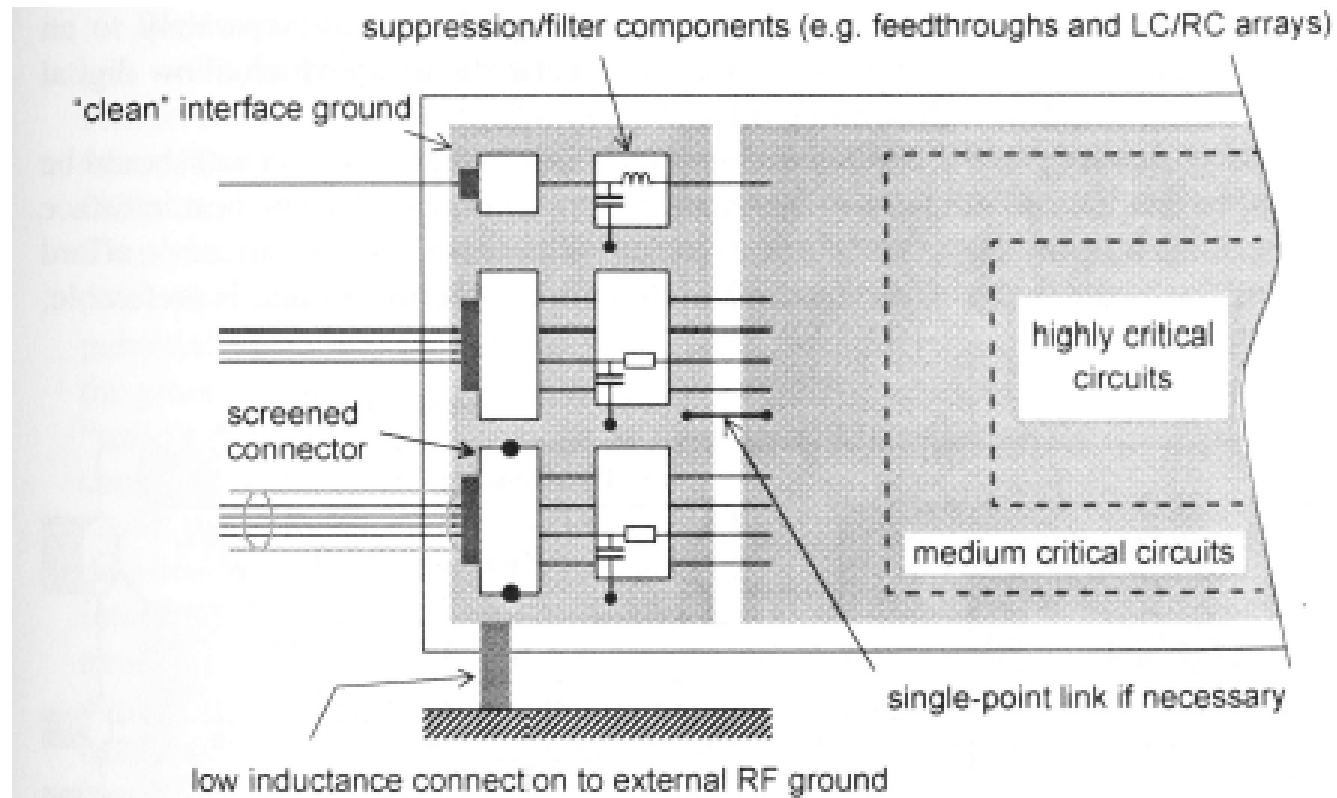

Figure 11.23 The interface ground on a PCB

Separata kretsjordar

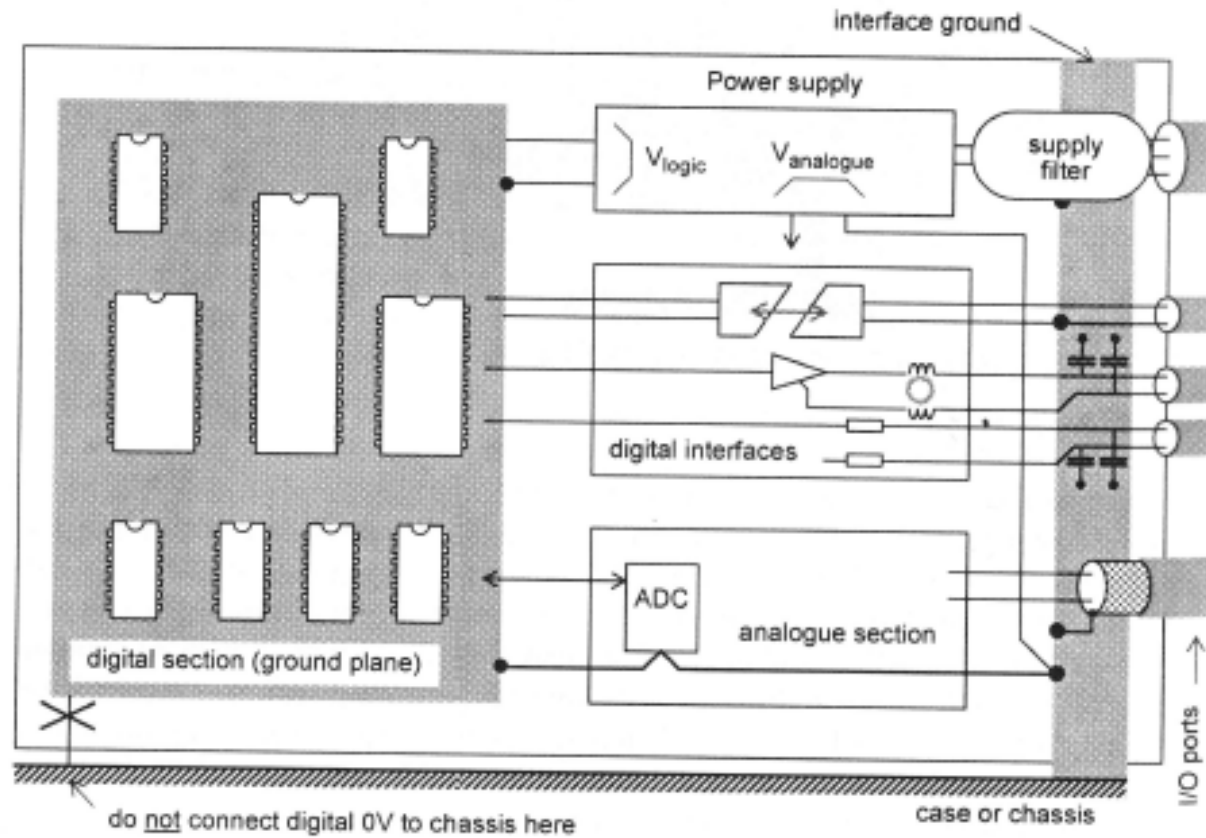

Figure 11.24 Multiple ground areas

Anslutning kabelskärmar

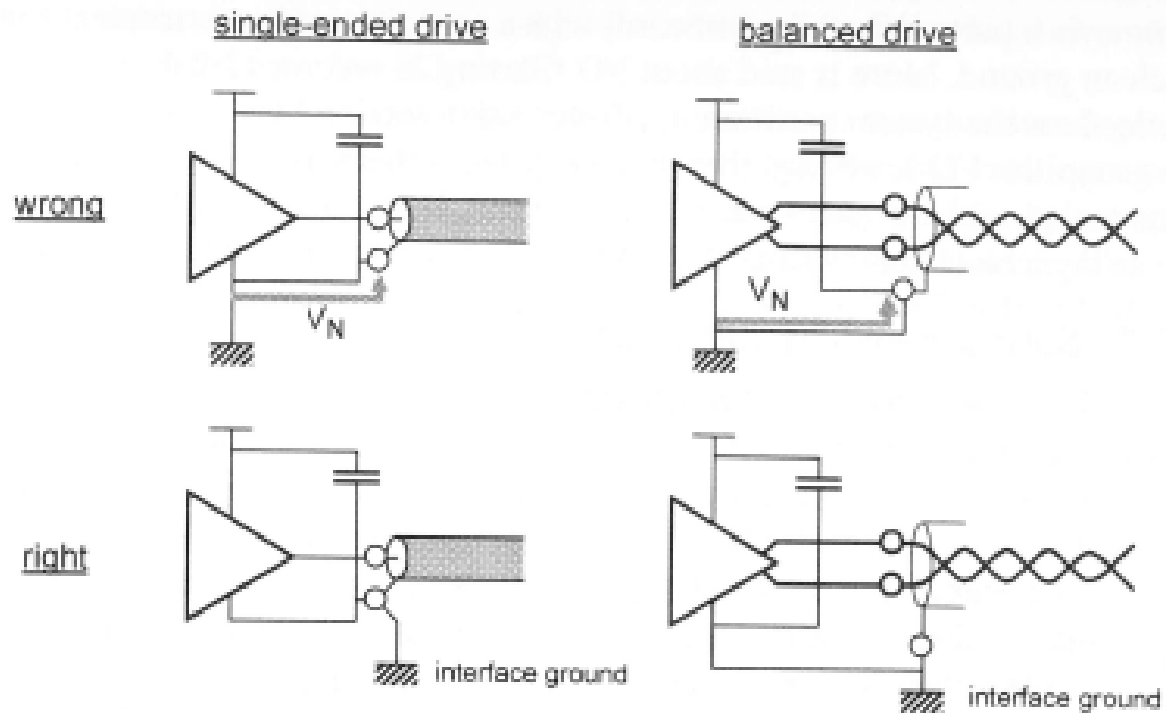

Figure 11.25 The point of connection of I/O cable screens